

## การติดตั้งบ่อดักไขมัน

วิธีการติดตั้งและดูแลรักษาถังดักไขมัน

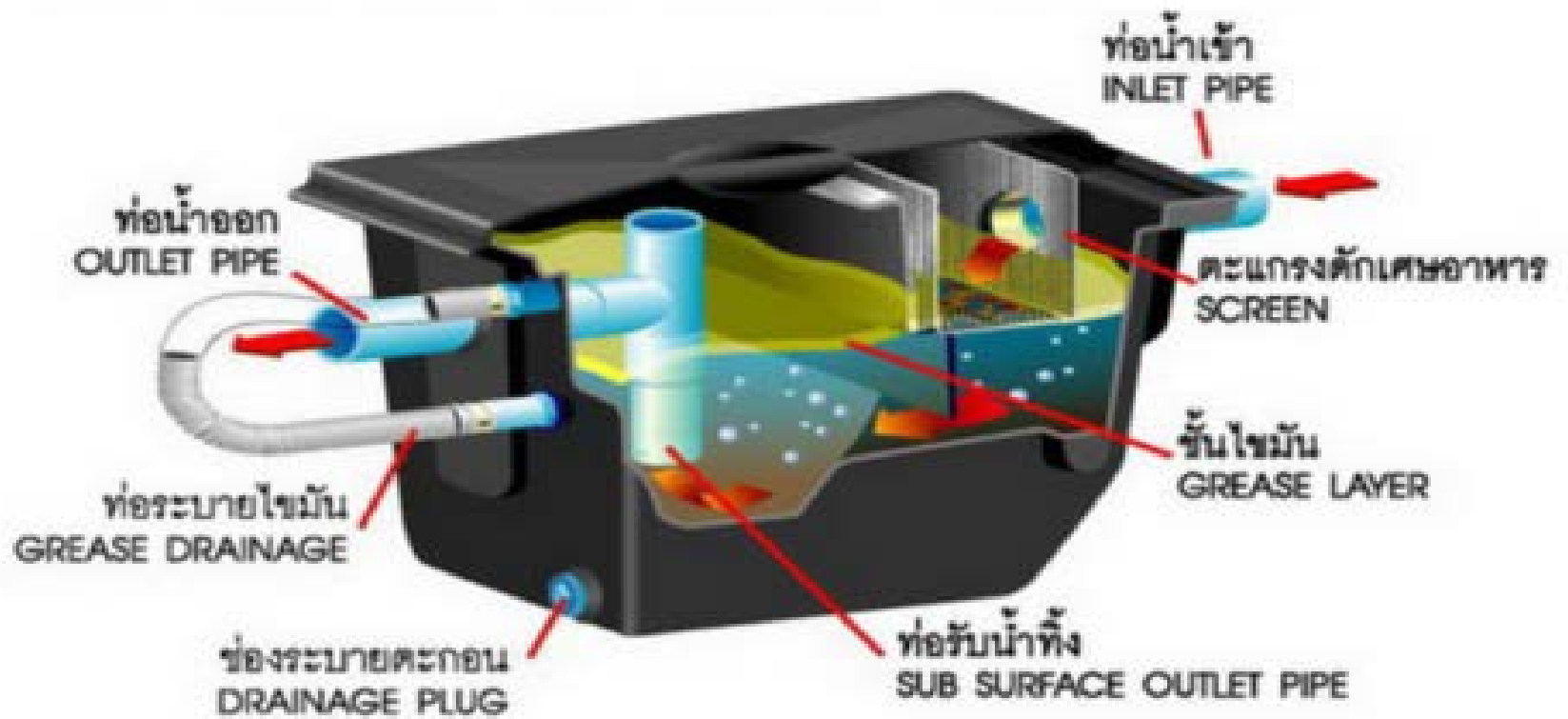

ปัจจุบันในร้านอาหารหรือห้องครัวภายในบ้านที่อยู่อาศัยทั่วไป มักพบปัญหาท่อน้ำอุดตันจากไขมันของอาหาร ปัญหานี้จะหมดไป เมื่อคุณเลือกใช้ ถังดักไขมัน ที่มีระบบการทำงานภายในที่สมบูรณ์แบบ และมีประสิทธิภาพในการบำบัดที่ดี เหมาะสำหรับผู้ประกอบการร้านอาหาร หรือห้องครัวภายในบ้านที่อยู่อาศัยทั่วไป และสามารถมั่นใจในคุณภาพน้ำทิ้งที่ได้มาตรฐานก่อนระบายทิ้งลงสู่แหล่งน้ำสาธารณะได้นะครับ

### ระบบการทำงานแบ่งออกเป็น ๓ ขั้นตอน

**ขั้นตอนที่ ๑** ตะแกรงดักเศษอาหาร จะช่วยกรองเศษอาหารและสิ่งสกปรกต่าง ๆ ไว้

**ขั้นตอนที่ ๒** ส่วนแยกไขมัน ถูกออกแบบให้เหมาะสมกับทิศทางกรไหลของน้ำและรูปร่างถัง จึงมีประสิทธิภาพในการแยกและสกัดไขมันให้ลอยอยู่บนผิวน้ำ

**ขั้นตอนที่ ๓** ท่อระบายไขมัน เมื่อไขมันถูกแยกออกจากน้ำและสะสมอยู่ภายในถัง ในระยะเวลาประมาณ ๗ วัน ก็สามารถระบายไขมันออกทางท่อน้ำออกลงถังดำ หรือ ภาชนะที่เตรียมไว้ เพื่อนำไปทิ้ง

### วิธีการติดตั้งถังดักไขมัน แบบวางใต้ดิน

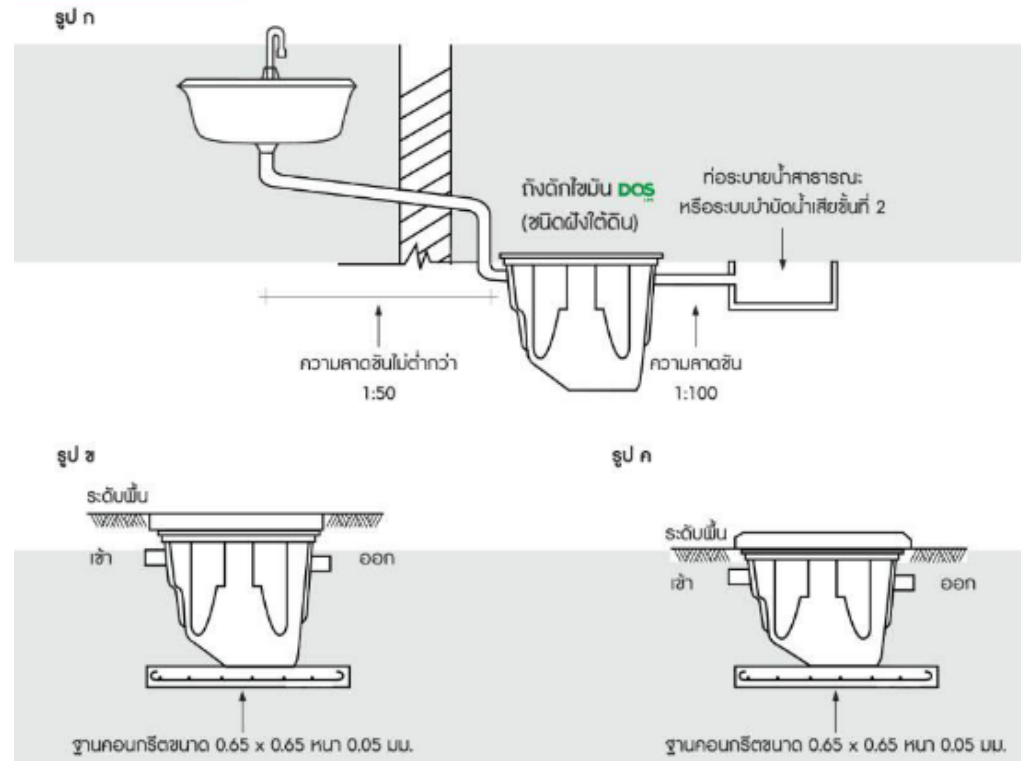

๑. ควรวางระดับท่อน้ำให้สามารถไหลได้ตามปกติ ระดับสูงมาต่ำ (ความลาดเอียงของท่อโดยประมาณ ๑:๑๐๐) (รูป ก)
๒. ขุดดินให้ได้ตามความลึกของถัง และความลาดชันที่คำนวณได้ในข้อ ๑ เทคอนกรีตเสริมเหล็กตามแบบ รอให้คอนกรีตแห้งแล้วจัดวางถังให้ได้ระดับ กลบอัดทราย ต่อท่อน้ำเข้า – ออก ให้ได้ระดับจนถึงปากถัง โดยให้ปากถังสูงกว่าระดับดิน ไม่น้อยกว่า ๕ ซม. (รูป ข และ ค)
๓. ห้ามวางวัสดุที่มีน้ำหนักเกิน ๓ กิโลกรัมบนฝาลัง

**ข้อควรระวัง !!!** ขณะกลบทรายรอบฝาลังให้ใช้ฝาปิดปากถังป้องกันดิน , ทราย , เศษวัสดุ เข้าถัง อาจทำให้เกิดท่อตันได้นะคะ

#### วิธีการติดตั้งถังดักไขมัน แบบวางบนดิน

๑. ถังดักไขมันควรติดตั้งไว้ใกล้กับอ่างล้างจาน เป็นบริเวณที่สามารถเปิดถังทำความสะอาดได้สะดวก หรือวางใต้ซิงค์ล้างจาน ควรเป็นพื้นที่เรียบ ไม่มีเศษวัสดุ และได้ระดับ
๒. เดินท่อน้ำเสียจากอ่างล้างจาน มาเข้าถังดักไขมัน และเดินท่อน้ำทิ้งจากถังดักไขมันไปยังท่อระบายน้ำสาธารณะ (ความลาดเอียงของท่อโดยประมาณ ๑:๑๐๐)

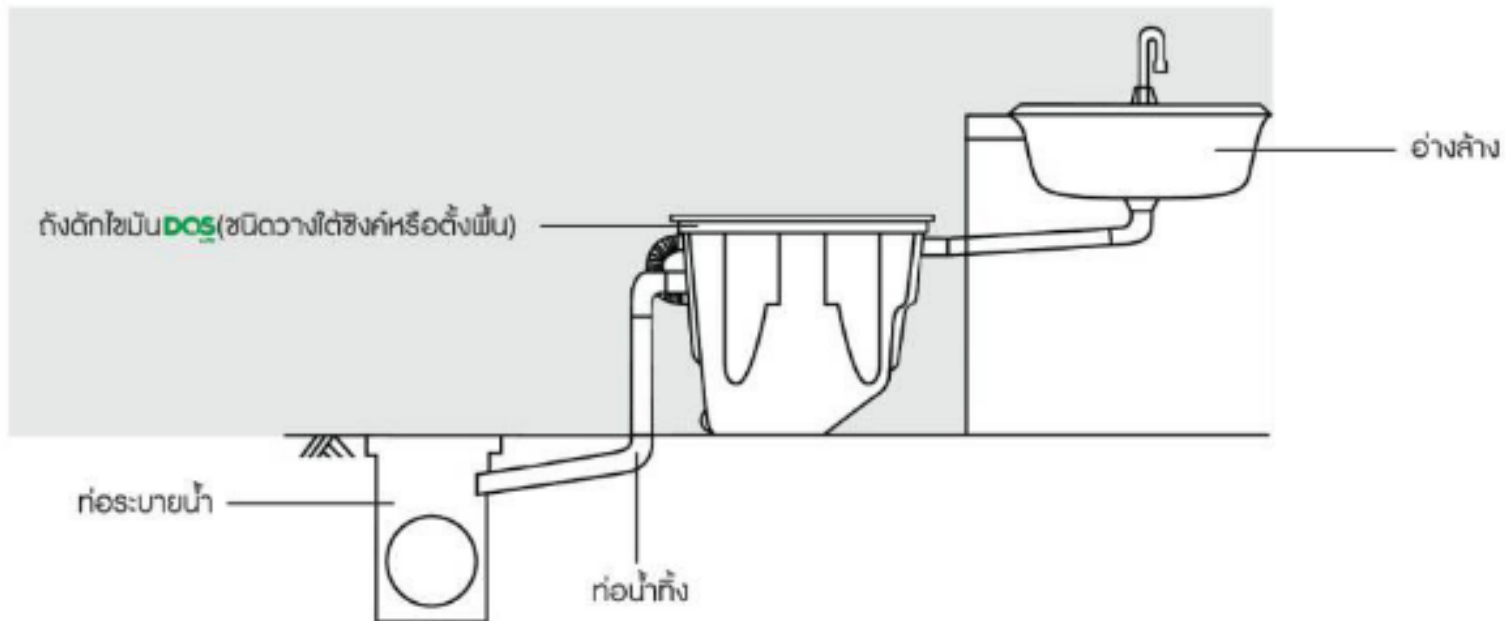

### วิธีการดูแลรักษา

๑. ควรนำเศษอาหารในตะกร้าตักเศษอาหารทิ้งทุกวัน เพื่อไม่ให้เศษอาหารเกิดการบูดเน่า
๒. ควรระบายไขมัน หรือตักไขมันที่ลอยอยู่ออกทางท่อระบายไขมันทุกๆ ๗- ๑๐ วัน
๓. ทุก ๖ เดือนควรล้างทำความสะอาดโดยการถอดฝาเกลียวที่กั้นถังออก แล้วใช้น้ำฉีดทำความสะอาด

